

# FSD-MSE

## MANUALE DI MANUTENZIONE

## MAINTENANCE INSTRUCTION MANUAL



### SOSTITUZIONE DELL'ELEMENTO FILTRANTE ED EVENTUALI ACCESSORI

- A.1** Arrestare l'impianto e assicurarsi che non ci sia pressione nel filtro.
- A.2** Svitare le viti (1).
- A.3** Smontare il coperchio (2).  
N.B. se presente non manomettere la valvola di by-pass, il suo settaggio non deve essere cambiato.
- A.4** Estrarre l'elemento filtrante sporco (3) usando la maniglia.  
N.B. Gli elementi filtranti usati e le parti del filtro sporchi di olio sono classificati "Materiale inquinante pericoloso" e vanno smaltiti in accordo con le leggi locali da aziende autorizzate.
- A.5** Verificare il codice del nuovo elemento filtrante sull'etichetta presente sul filtro o sul catalogo.  
Usare solo ricambi originali.
- A.6** Lubrificare con olio le guarnizioni o-ring (4) del nuovo elemento filtrante.
- A.7** Inserire l'elemento pulito nell'apposita sede sul fondo del contenitore (5) maneggiandolo con attenzione.
- A.8** Verificare lo stato della guarnizione o-ring (6) tra contenitore e coperchio e lubrificare con olio.  
Se danneggiata, consultare il catalogo o contattare il servizio di assistenza clienti.
- A.9** Riposizionare il coperchio (2) e serrare le viti (1).
- B.1** Accessori:  
Indicatore di intasamento.  
Se danneggiato, svitare e sostituire con uno nuovo (vedi il codice a catalogo).  
Applicare un sigillante per filettature e avvitare fino a garantire la tenuta. N.B. un serraggio troppo forzato può causare il danneggiamento della filettatura.

### REPLACEMENT OF FILTER ELEMENT AND ANY ACCESSORIES

- A.1** Stop the system and ensure there is no pressure in the filter.
- A.2** Unscrew the screws (1).
- A.3** Remove the cover (2).  
N.B. don't touch the by-pass valve, its setting must not be changed.
- A.4** Remove dirty filter element (3) using the handle.  
N.B. Used filter elements and dirty filter components are classified "Dangerous waste material" and must be disposed according to local laws, by authorized companies.
- A.5** Check the new filter element part number printed on the filter label or refer to the catalogue.  
Use only original spare parts
- A.6** Lubricate the new element o-ring gaskets (4) with oil.
- A.7** Place the clean element into its seat in the housing (5), handling with care.
- A.8** Check the cover o-ring condition (6) and lubricate with oil.  
If damaged, check the catalogue or call the customer care service.
- A.9** Re-assembly the cover (2) and tighten the screws (1).
- B.1** Accessories:  
Clogging indicator.  
If damaged, unscrew and replace it with a new one (please see ordering pn in the catalogue).  
Apply a thread-sealing and screw until tight. N.B. an over-tightening can damage the thread.



#### UFI FILTERS HYDRAULICS S.P.A.

Via S. Chierico, 24 - 24060 Bolgare BG - Italy  
Tel (+39) 035 4493811 - Fax (+39) 035 843743  
e-mail info.ufihyd@it.ufifilters.com - [www.ufihyd.com](http://www.ufihyd.com)

#### SEDE LEGALE

Via Europa, 26 - Porto Mantovano  
Cap. Soc. EUR 384.800,00 i.v. - P. IVA IT 01657800205  
R.I.UFF.MN n. 16345 - C.C.I.A.A. MN n. 172926 - n.Mecc.MN008697

# FSD-MSE

## MANUALE DI MANUTENZIONE

## MAINTENANCE INSTRUCTION MANUAL

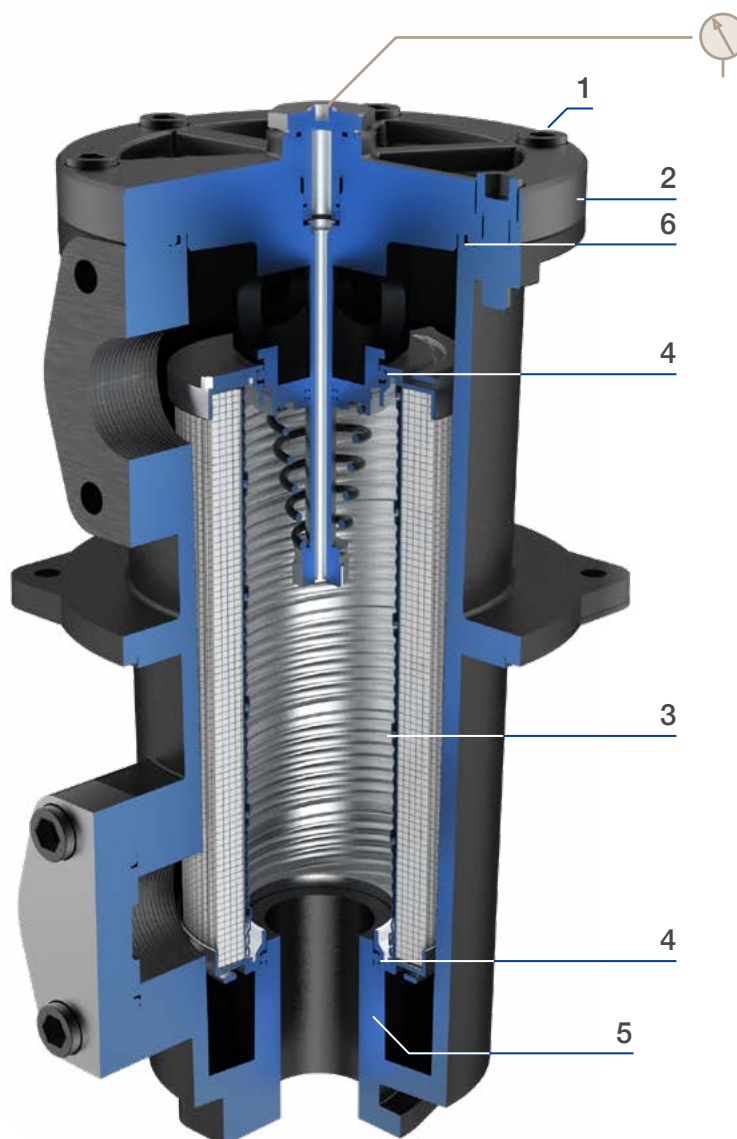

### UFI FILTERS HYDRAULICS S.P.A.

Via S. Chierico, 24 - 24060 Bolgare BG - Italy  
Tel (+39) 035 4493811 - Fax (+39) 035 843743  
e-mail [info.ufihyd@it.ufifilters.com](mailto:info.ufihyd@it.ufifilters.com) - [www.ufihyd.com](http://www.ufihyd.com)

### SEDE LEGALE

Via Europa, 26 - Porto Mantovano  
Cap. Soc. EUR 384.800,00 i.v. - P. IVA IT 01657800205  
R.I.UFF.MN n. 16345 - C.C.I.A.A. MN n. 172926 - n.Mecc.MN008697