

FRF – FRC

MANUALE DI MANUTENZIONE

MAINTENANCE INSTRUCTION MANUAL



SOSTITUZIONE DELL'ELEMENTO FILTRANTE ED EVENTUALI ACCESSORI

- A.1** Arrestare l'impianto ed assicurarsi che non ci sia pressione nel filtro.
- A.2** Estrarre il filtro completo utilizzando l'apposita maniglia superiore (1), se necessario smontare la molla (2).
- A.3** Svitare il dado (3) dal tirante (4) e rimuovere il piattello (5) e la molla (6).
- A.4** Rimuovere l'elemento filtrante sporco (7).
N.B. Gli elementi filtranti esausti e le parti del filtro sporche di olio sono classificati "rifiuti speciali pericolosi" e devono essere smaltiti secondo la normativa in vigore tramite aziende ed operatori autorizzati.
- A.5** Verificare il codice del nuovo elemento filtrante sull'etichetta presente sul filtro o sul catalogo.
Usare solo ricambi originali.
- A.6** Lubrificare con olio la guarnizione o-ring (8) del nuovo elemento filtrante.
- A.7** Inserire l'elemento pulito sul tirante (4) maneggiandolo con attenzione.
- A.8** Montare quindi in sequenza la molla (6), il piattello (5) e avvitare il dado (3) sul tirante (4) fino a battuta, con una coppia di serraggio di 15 Nm +3/0.
- A.9** Verificare lo stato della guarnizione o-ring (9) della maniglia e lubrificare con olio.
Se danneggiata, consultare il catalogo o contattare il servizio di assistenza clienti.
- A.10** Reinserrire il filtro completo nella sede.

REPLACEMENT OF FILTER ELEMENT AND ANY ACCESSORIES

- A.1** Stop the system and ensure there is no pressure in the filter.
- A.2** Remove the complete filter by upper handle (1) and if necessary remove the spring (2).
- A.3** Unscrew the nut (3) from tie-rod (4) and remove the spring holder (5) and the spring (6).
- A.4** Remove the dirty filter element (7).
N.B. Used filter elements and filter parts dirty with oil are classified as "Dangerous waste material" and must be disposed of according to local laws, by authorized companies.
- A.5** Check the new filter element part number printed on the filter label or refer to the catalogue.
Use only original spare parts.
- A.6** Lubricate the new element o-ring gasket (8) with oil.
- A.7** Insert the clean element on tie-rod (4) handling with care.
- A.8** Assembly the spring (6), spring holder (5) and tighten the nut (3) on the tie-rod (4) until it stops, with a tightening torque of 15 Nm +3/0.
- A.9** Check the handle o-ring (9) condition and lubricate with oil.
If damaged, check the catalogue or contact the customer care service.
- A.10** Insert the complete filter into the seat.



UFI FILTERS HYDRAULICS S.P.A.

Via S. Chierico, 24 - 24060 Bolgare BG - Italy
Tel (+39) 035 4493811 - Fax (+39) 035 843743
e-mail info.ufihyd@it.ufifilters.com - www.ufihyd.com

SEDE LEGALE

Via Europa, 26 - Porto Mantovano
Cap. Soc. EUR 384.800,00 i.v. – P. IVA IT 01657800205
R.I.UFF.MN n. 16345 – C.C.I.A.A. MN n. 172926 - n.Mecc.MN008697

FRG - RSC

MANUALE DI MANUTENZIONE

MAINTENANCE INSTRUCTION MANUAL

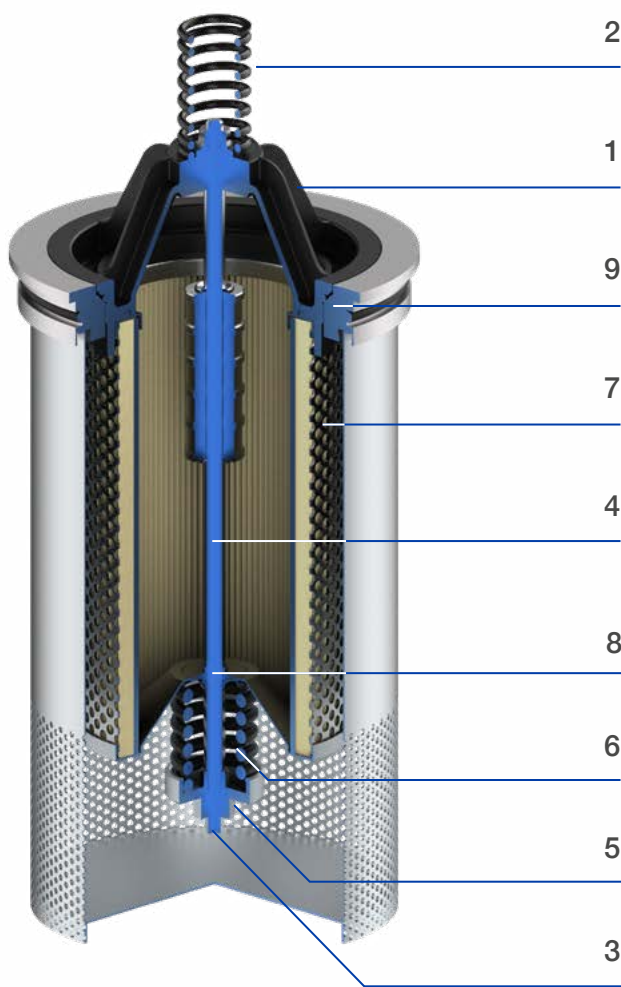

UFI FILTERS HYDRAULICS S.P.A.

Via S. Chierico, 24 - 24060 Bolgare BG - Italy
Tel (+39) 035 4493811 - Fax (+39) 035 843743
e-mail info.ufihyd@it.ufifilters.com - www.ufihyd.com

SEDE LEGALE

Via Europa, 26 - Porto Mantovano
Cap. Soc. EUR 384.800,00 i.v. - P. IVA IT 01657800205
R.I.UFF.MN n. 16345 - C.C.I.A.A. MN n. 172926 - n.Mecc.MN008697