

TANK CARE

Filtri sul Ritorno

RG



COLONNA MAGNETICA

La colonna, magnetica fornita di serie, garantisce una prefiltrazione delle particelle ferrose, anche durante la fase di bypass.

DIFFUSORE

Il diffusore (opzionale) regolarizza il flusso dell'olio riducendo la formazione di turbolenze all'interno del serbatoio anche in caso di portate elevate.

BYPASS

La funzione di bypass è ottenuta dallo scorrimento assiale dell'elemento filtrante, in modo da evitare il rilascio del contaminante accumulato sull'elemento.

MONTAGGIO

PERSONALIZZATO

I filtri-inserti serie RG sono concepiti per essere montati in alloggiamenti personalizzati all'interno del serbatoio, risolvendo esigenze particolari di montaggio. specific assembly requirements.

FILTRAZIONE

INTERNO-ESTERNO

La filtrazione dall'interno all'esterno dell'elemento filtrante assicura il contenimento del contaminante all'interno dell'elemento stesso durante le operazioni di sostituzione; è inoltre possibile effettuare le operazioni di riempimento o di rabbocco del serbatoio attraverso il filtro, evitando l'ingresso di nuovo contaminante.

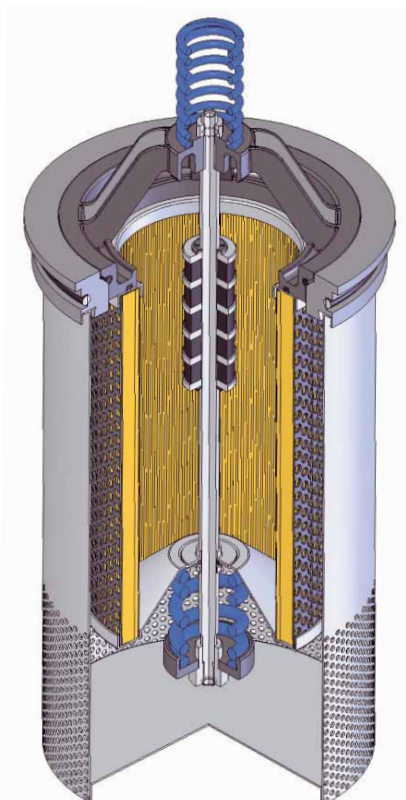

MATERIALI

Diffusore:
Lamiera zincata

Supporto dell'elemento:
Poliammide
(lega di alluminio per FRG3+ & 4+)

Colonna magnetica:
Materiale magnetico sinterizzato

Tenute:
NBR Nitrile
(FKM - Fluoroelastomero a richiesta)

PRESSIONE (ISO 10771-1:2002)

Differenziale di collasso
dell'elemento filtrante (ISO 2941): 1 MPa (10 bar)

VALVOLA DI BYPASS

Pressione differenziale di apertura:
opzione "E" 80 kPa (0,8 bar)+/- 10%
opzione "F" 150 kPa (1,5 bar)+/- 10%

TEMPERATURA DI ESERCIZIO

Da -25° a +110° C

COMPATIBILITA' (ISO 2943:1999)

Totale con i fluidi del tipo:
HH-HL-HM-HR-HV-HG
(secondo ISO 6743/4).
Per utilizzo con fluidi differenti, contattate
il nostro Servizio Commerciale.

DISEGNO DIMENSIONALE

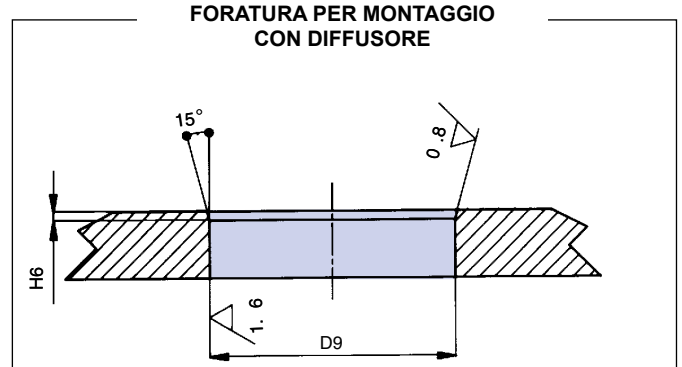
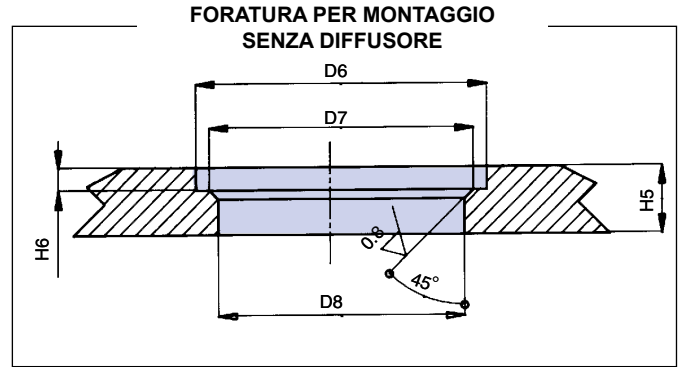
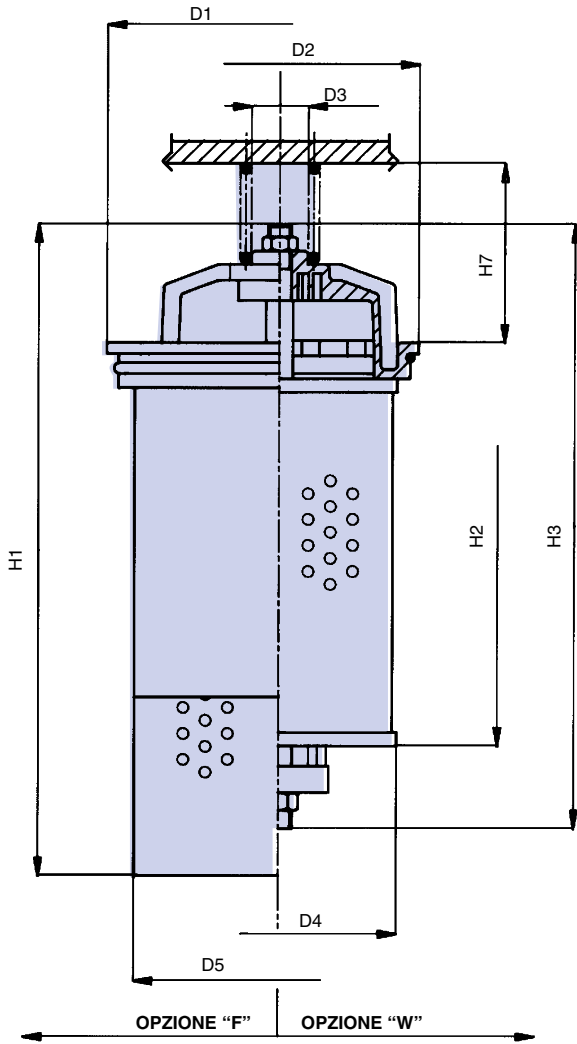

DIMENSIONI E PESI

CORPO FILTRO

	D1	D2	D3	D4	D5	D6	D7	D8	D9	H1	H2	H3	H4	H5	H6	H7	kg opt. "F"	kg opt. "W"
FRG11	120	87	20	72	89	88	82,5	76	110	245	106	180	4	12	2,5	45	1,25	0,70
FRG12	120	87	20	72	89	88	82,5	76	110	245	150	224	4	12	2,5	45	1,45	0,90
FRG13	120	87	20	72	89	88	82,5	76	110	295	200	274	4	12	2,5	45	1,65	1,00
FRG14	120	87	20	72	89	88	82,5	76	110	395	300	374	4	12	2,5	45	2,10	1,30
FRG22	155	125,5	25	106	132	126	123,5	117	145	312	190	305	5	15	2,5	78	2,75	1,65
FRG23	155	125,5	25	106	132	126	123,5	117	145	382	260	375	5	15	2,5	78	3,20	1,90
FRG24	155	125,5	25	106	132	126	123,5	117	145	587	465	580	5	15	2,5	78	4,40	2,50
FRG31	185	150	25	126	165	151	149	139	178	365	210	351	5	18	2,5	100	3,85	2,25
FRG32	185	150	25	126	165	151	149	139	178	455	290	431	5	18	2,5	100	4,70	2,80
FRG33	185	150	25	126	165	151	149	139	178	555	390	531	5	18	2,5	100	5,60	3,20
FRG34	185	150	25	126	165	151	149	139	178	645	478	619	5	18	2,5	100	6,20	3,50
FRG41	260	230	40	203	235	231	227	217	250,5	530,5	330	515	6	20	2,5	140	10,20	7,20
FRG42	260	230	40	203	235	231	227	217	250,5	745,5	545	730	6	20	2,5	140	14,00	9,50
FRG43	260	230	40	203	235	231	227	217	250,5	1025,5	825	1010	6	20	2,5	140	20,00	14,00
FRG44	260	230	40	203	235	231	227	217	250,5	1290,5	1090	1275	6	20	2,5	140	26,00	19,00

DIAGRAMMI DELLE PERDITE DI CARICO (Δp)

La perdita di carico (Δp) totale attraverso il filtro si ottiene sommando i valori di Δp del corpo filtro e dell'elemento filtrante corrispondenti alla portata considerata: la grandezza del filtro e relativo elemento filtrante va scelta in modo che tali valori diano una somma inferiore a 50 kPa (0,5 bar).

PERDITA DI CARICO ATTRAVERSO L'ELEMENTO FILTRANTE PULITO CON SETTI F+, C+ E ME

(dipende sia dal diametro interno dell'elemento sia dal tipo di setto utilizzato)

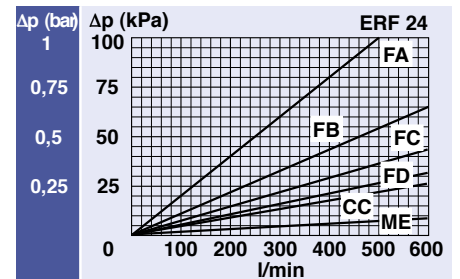
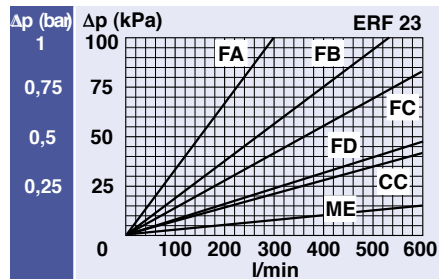
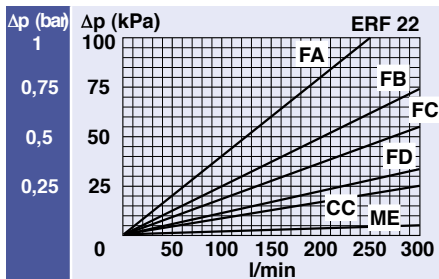
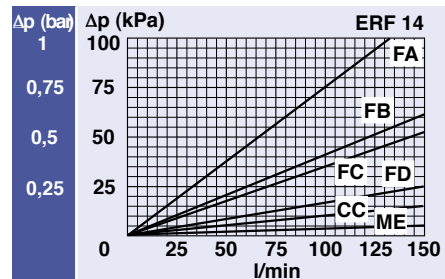
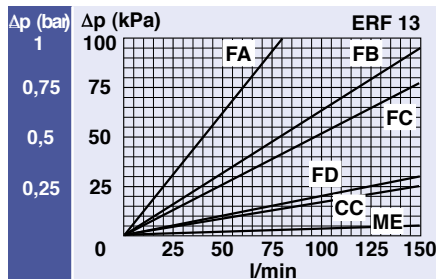
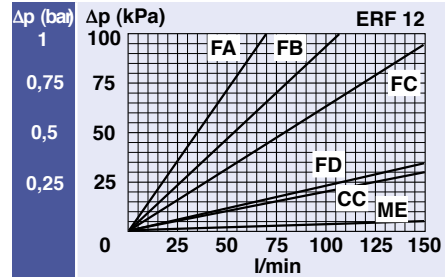
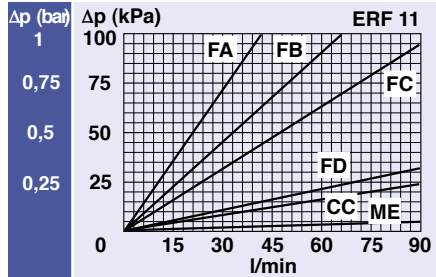

CONTINUA >>

N.B. Poichè i diagrammi sono stati ottenuti sperimentalmente usando olio minerale con viscosità cinematica di 30 cSt e peso specifico 0,9 kg/dm³, se si utilizza un fluido con caratteristiche differenti vanno considerati i fattori di correzione indicati nella parte introduttiva del catalogo. Tutti i diagrammi soprariportati sono ricavati da prove effettuate presso il laboratorio della UFI secondo la normativa ISO 3968. Nel caso si riscontrassero valori non conformi verificare il livello di contaminazione, viscosità e caratteristiche del fluido utilizzato.

ELEMENTO FILTRANTE

	A	B	C	kg	Area (cm ²)		
					Setto F+	Setto C+	Setto M+
ERF11	45	72	106	0,25	770	1.250	460
ERF12	45	72	150	0,35	1.170	1.800	650
ERF13	45	72	200	0,45	1.570	2.450	880
ERF14	45	72	300	0,60	2.370	3.600	1.320
ERF22	72	106	190	0,75	3.900	4.600	1.500
ERF23	72	106	260	1,00	5.400	6.400	2.050
ERF24	72	106	465	1,50	9.700	11.800	3.670
ERF31	92	126	210	1,15	5.500	6.650	2.250
ERF32	92	126	290	1,50	7.700	9.200	3.150
ERF33	92	126	390	1,90	10.400	12.400	4.250
ERF34	92	126	480	2,20	12.800	15.400	5.250
ERF41	157	203	330	3,90	17.900	22.100	6.400
ERF42	157	203	545	5,20	30.000	37.000	10.800
ERF43	157	203	825	9,00	45.200	55.500	16.200
ERF44	157	203	1.090	13,00	60.000	74.000	21.800

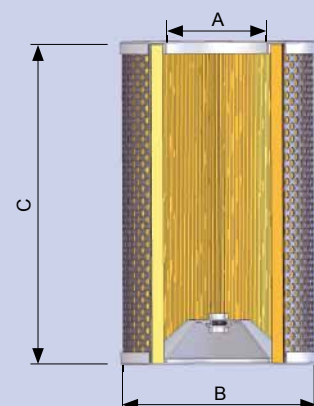

DIAGRAMMI DELLE PERDITE DI CARICO (Δp)

La perdita di carico (Δp) totale attraverso il filtro si ottiene sommando i valori di Δp del corpo filtro e dell'elemento filtrante corrispondenti alla portata considerata: la grandezza del filtro e relativo elemento filtrante va scelta in modo che tali valori diano una somma inferiore a 50 kPa (0,5 bar).

PERDITA DI CARICO ATTRAVERSO L'ELEMENTO FILTRANTE PULITO CON SETTI F+, C+ E ME

(dipende sia dal diametro interno dell'elemento sia dal tipo di setto utilizzato)

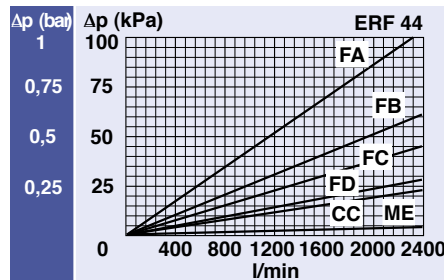
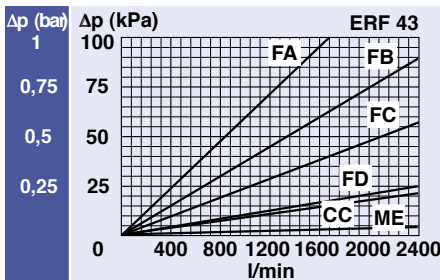
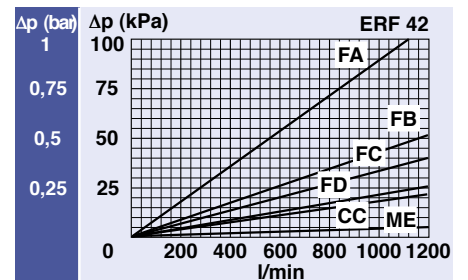
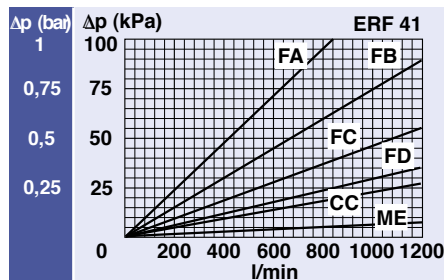
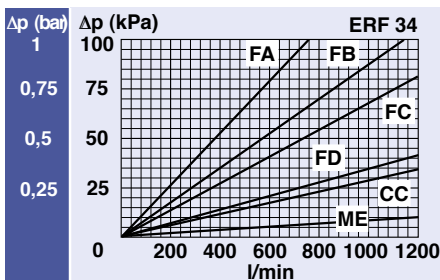
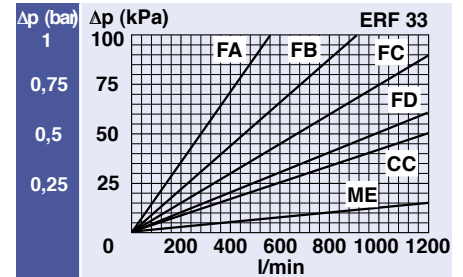
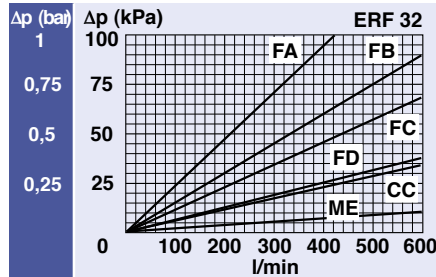
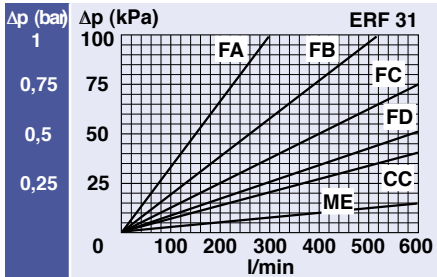

PERDITA DI CARICO ATTRAVERSO LA VALVOLA DI BYPASS

Queste curve devono essere tenute in considerazione in fase di scelta delle grandezze del filtro nel caso siano presenti moltiplicazioni di portata che sono assorbite dalla valvola di bypass, la cui grandezza va scelta in modo da evitare picchi di pressione.

I valori indicati sono direttamente proporzionali al peso specifico del fluido.

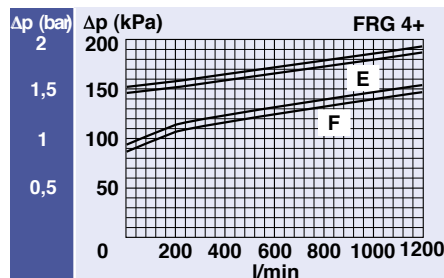
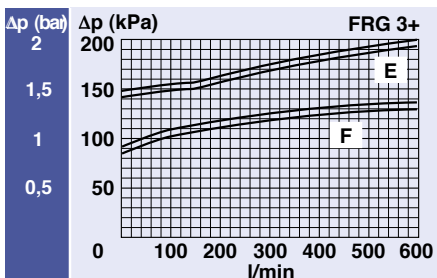
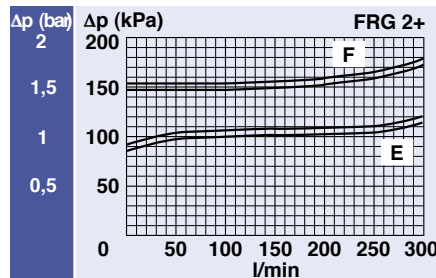
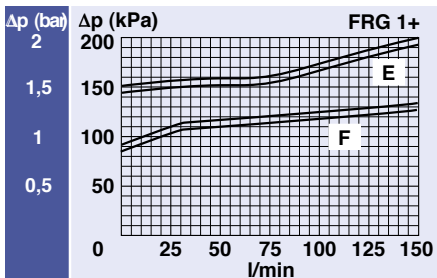

N.B. Poichè i diagrammi sono stati ottenuti sperimentalmente usando olio minerale con viscosità cinematica di 30 cSt e peso specifico 0,9 kg/dm³, se si utilizza un fluido con caratteristiche differenti vanno considerati i fattori di correzione indicati nella parte introduttiva del catalogo. Tutti i diagrammi sopraindicati sono ricavati da prove effettuate presso il laboratorio della UFI secondo la normativa ISO 3968. Nel caso si riscontrassero valori non conformi verificare il livello di contaminazione, viscosità e caratteristiche del fluido utilizzato.

INFORMAZIONI PER L'ORDINAZIONE

TIPO																ELEMENTO		E				
F = FILTRO COMPLETO		F	F	F	F	F	F	F	F	F	F	F	F	F	F	F	F	F	E			
B = CORPO FILTRO		B	B	B	B	B	B	B	B	B	B	B	B	B	B	B	B	B	E			
R	G															FAMIGLIA GRAND. E LUNG.		R		F		
FAMIGLIA GRANDEZZA E LUNGHEZZA		11	12	13	14	22	23	24	31	32	33	34	41	42	43	44	FAMIGLIA GRAND. E LUNG.					
TIPO DI CONNESSIONE																TENUTE		N				
T = sul serbatoio		T	T	T	T	T	T	T	T	T	T	T	T	T	T	T	T	N = NBR				
0	0															TENUTE		N				
CONNESSIONE		00	00	00	00	00	00	00	00	00	00	00	00	00	00	00	00	N = NBR				
VALVOLA DI BYPASS																TENUTE		N				
F = 150 kPa (1,5 bar)		F	F	F	F	F	F	F	F	F	F	F	F	F	F	F	F	N = NBR				
TENUTE																TENUTE		N				
N = NBR Nitrile		N	N	N	N	N	N	N	N	N	N	N	N	N	N	N	N	N = NBR				
SETTO FILTRANTE																SETTO FILTRANTE						
FA = fibra 5 $\mu\text{m}_{(e)}$ $\beta > 1.000$		FA	FA	FA	FA	FA	FA	FA	FA	FA	FA	FA	FA	FA	FA	FA	FA = fibra 5 $\mu\text{m}_{(e)}$					
FB = fibra 7 $\mu\text{m}_{(e)}$ $\beta > 1.000$		FB	FB	FB	FB	FB	FB	FB	FB	FB	FB	FB	FB	FB	FB	FB	FB = fibra 7 $\mu\text{m}_{(e)}$					
FC = fibra 12 $\mu\text{m}_{(e)}$ $\beta > 1.000$		FC	FC	FC	FC	FC	FC	FC	FC	FC	FC	FC	FC	FC	FC	FC	FC = fibra 12 $\mu\text{m}_{(e)}$					
FD = fibra 21 $\mu\text{m}_{(e)}$ $\beta > 1.000$		FD	FD	FD	FD	FD	FD	FD	FD	FD	FD	FD	FD	FD	FD	FD	FD = fibra 21 $\mu\text{m}_{(e)}$					
CC = carta 10 μm $\beta > 2$		CC	CC	CC	CC	CC	CC	CC	CC	CC	CC	CC	CC	CC	CC	CC	CC = carta 10 μm					
ME = tela metallica 60 μm		ME	ME	ME	ME	ME	ME	ME	ME	ME	ME	ME	ME	ME	ME	ME	ME = tela 60 μm					
X	X	INDICATORE DI INTASAMENTO																				
XX = non applicabile		XX	XX	XX	XX	XX	XX	XX	XX	XX	XX	XX	XX	XX	XX	XX						
ACCESSORI																ACCESSORI						
W = nessun accessorio		W	W	W	W	W	W	W	W	W	W	W	W	W	W	W	ACCESSORI					
F = con diffusore		F	F	F	F	F	F	F	F	F	F	F	F	F	F	F						
ACCESSORI																ACCESSORI						
W = nessun accessorio		W	W	W	W	W	W	W	W	W	W	W	W	W	W	W	ACCESSORI					
M = colonna magnetica		M	M	M	M	M	M	M	M	M	M	M	M	M	M	M						

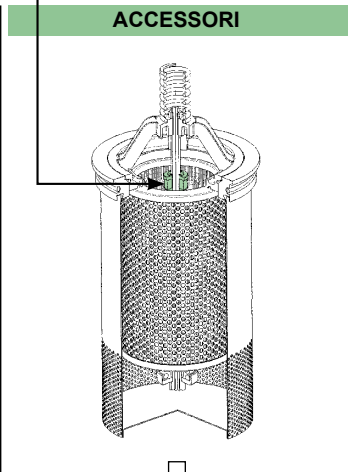
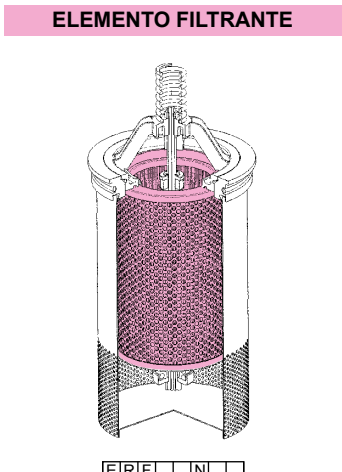
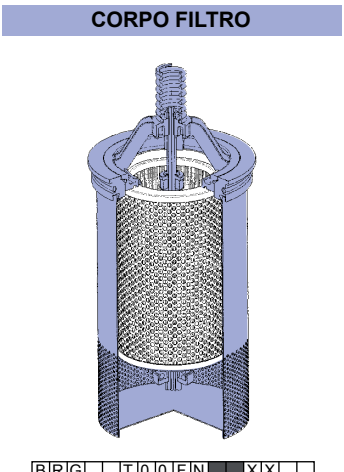
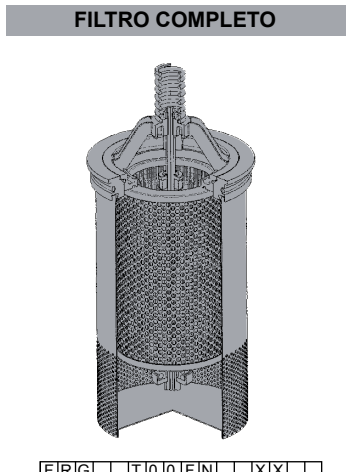
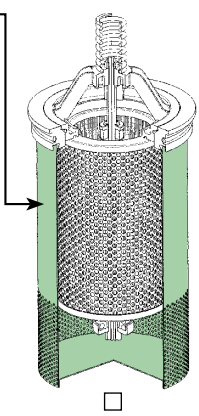

I dati riportati sono soggetti a variazioni senza preavviso. RG - I - 04/2010